

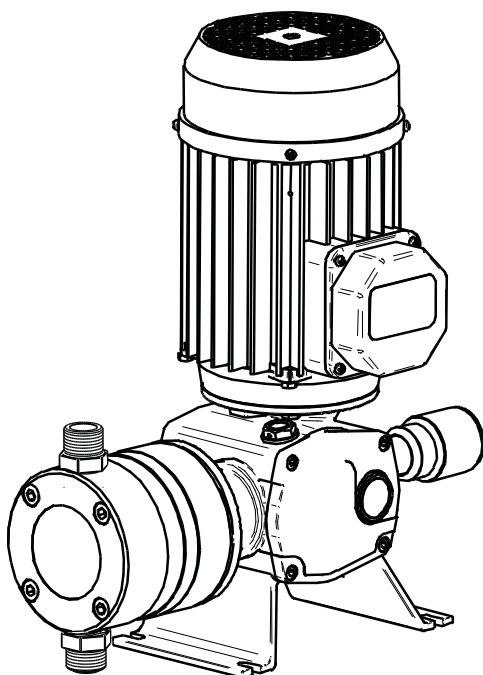

Management
System:
ISO 9001:2008



www.tuv.com
ID: 9105017955



DOSTEC-40

РУССКИЙ



НОРМЫ БЕЗОПАСНОСТИ

Чтобы избежать риска получения травм, нанесения вреда окружающей среде и гарантировать правильную работу оборудования, персонал, ответственный за установку, запуск и техобслуживание оборудования, должен следовать инструкциям данного руководства, уделяя особое внимание подробно описанным рекомендациям и предупреждениям. Помимо этого, необходимо также следовать специальным инструкциям по применению дозируемых химических продуктов.

СОДЕРЖАНИЕ

1.-ОБЩЕЕ ОПИСАНИЕ	4
2.-ТРАНСПОРТИРОВКА И ХРАНЕНИЕ	5
3.-ТЕХНИЧЕСКИЕ ХАРАКТЕРИСТИКИ	6
4.-ФУНКЦИОНИРОВАНИЕ	9
5.- УСТАНОВКА	9
Общие данные	
Электрические соединения	10
Гидравлические соединения	11
Общая монтажная схема	13
6.- ЗАПУСК	14
7.- ТЕХНИЧЕСКОЕ ОБСЛУЖИВАНИЕ	
Детали поршневого DOSTEC	16
Детали мембранного DOSTEC	20
Периодичное техобслуживание	24
Проблемы: Причины и устранения неполадок	25
ДЕКЛАРАЦИЯ СООТВЕТСТВИЯ ДИРЕКТИВАМ	27
ГАРАНТИЯ	27



1.- ОБЩЕЕ ОПИСАНИЕ

Дозирующие насосы **DOSTEC-40** - это поршневые или мембранные насосы, отличающиеся высокой производительностью и точностью, которые служат для дозирования жидких продуктов.

Данная серия предусматривает многочисленную разновидность впрыскивания, в зависимости от выбранного вида головки. Для поршневых насосов предусматриваются головки от 2,5 до 600 л/ч, и для мембранных - от 5 до 300 л/ч.

Дозирующие насосы DOSTEC-40 изготавливаются из материалов, устойчивых к большинству жидких продуктов, которые используются в процессах, где производится дозировка продукта для подачи в гидравлическую сеть: пищевая, текстильная, химическая промышленность, очистка воды, сельское хозяйство и т.д. (см. список материалов в разделе "Технические характеристики"). В случае, если возникнут сомнения по поводу совместимости материалов с используемыми продуктами, обратитесь в отдел технического обслуживания ИТС.

Поток дозирования можно регулировать, не останавливая насос, от 0% до 100% его величины.

Насос состоит из следующих элементов:

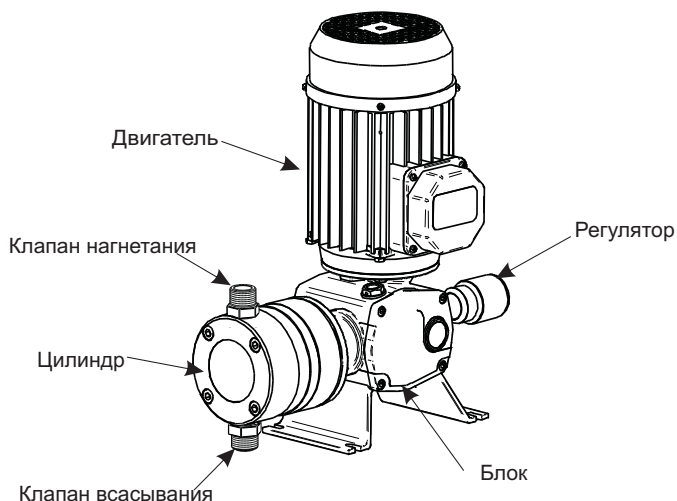



Формирование кодов

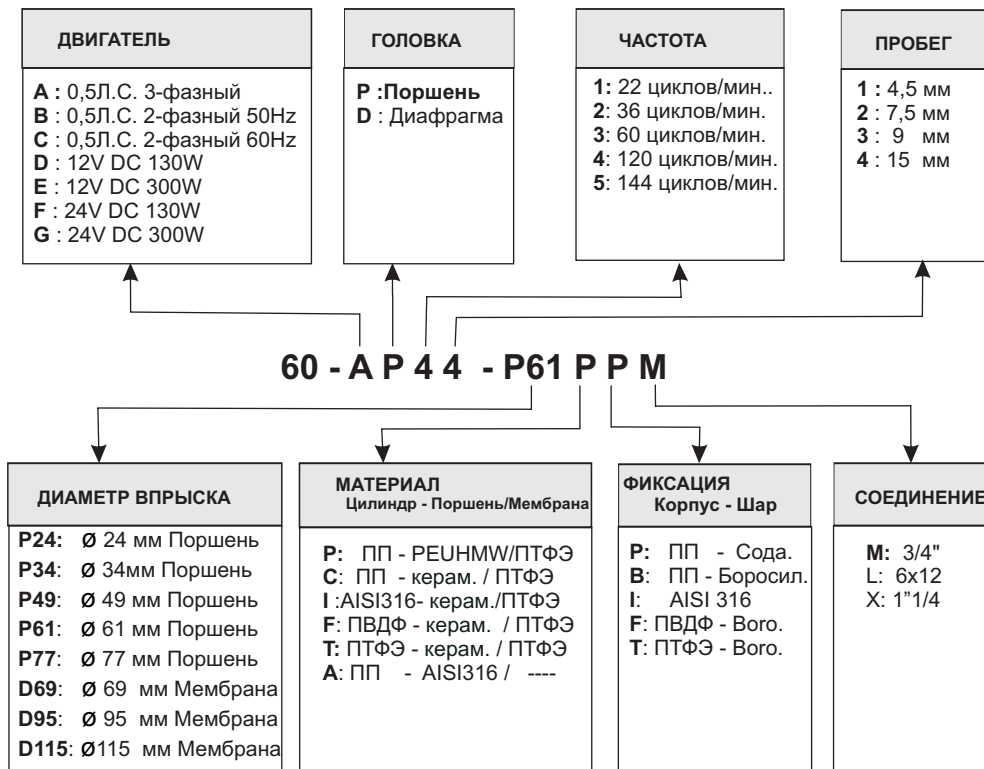

2.- ТРАНСПОРТИРОВКА И ХРАНЕНИЕ

Оригинальная упаковка предназначена для предохранения оборудования при транспортировке и хранении. Устройство должно храниться в сухом, проветриваемом помещении и вдали от источников тепла.

В упаковке находится следующее оборудование:

- Дозирующий насос DOSTEC-40
- Руководство по эксплуатации
- Масло (250см³)



3.- ТЕХНИЧЕСКИЕ ХАРАКТЕРИСТИКИ

	КОД	ПОТОК 50 Гц		ПОТОК 60 Гц		ДАВЛЕНИЕ		** Высота всасыв.	
		л/ч	галл/ч	л/ч	галл/ч	бар	пси	м	фут
Поршень	60-AP11-P24_L	2,5	0.6	3	0.8	20/15	217	9	30
	60-AP13-P24_L	5	1.3	6	1.6	20/15	217	9	30
	60-AP14-P24_L	9	2.4	10.5	2.7	20/15	217	9	30
	60-AP33-P24_L	15	4	18	4.7	20/15	217	9	30
	60-AP34-P24_L	25	6.6	30	8	20/15	217	9	30
	*60-AP53-P24_L	36	9.5	-	-	15	217	9	30
	60-AP44-P24_L	50	13.2	60	16	15	217	9	30
	60-AP34-P34_M	50	13.2	60	16	15	217	9	30
	*60-AP53-P34_M	72	19	-	-	15	217	9	30
	60-AP32-P61_M	75	20	90	24	7	100	6	20
	60-AP44-P34_M	100	26.4	120	31.7	15	217	9	30
	60-AP34-P49_M	100	26.4	120	31.7	11	160	8	26
	*60-AP54-P34_M	120	31.7	-	-	15	217	9	30
	*60-AP53-P49_M	144	38.7	-	-	11	160	8	26
	60-AP34-P61_M	150	40	180	48	7	100	6	20
	60-AP44-P49_M	200	52.8	240	63.4	11	160	8	26
	*60-AP54-P49_M	240	63.4	-	-	11	160	8	26
	60-AP34-P77_M	250	66	300	79	4.5	65	5	16
	60-AP44-P61_M	300	79	360	95	7	100	5	16
	*60-AP54-P61_M	360	95	-	-	7	100	4	13
60-AP44-P77_M	500	132	600	158	4.5	65	1,5	5	
*60-AP54-P77_M	600	158	-	-	4	58	0,5	2	
Мембрана	60-AD11-D69_L	5,5-8	1.4-2.1	6.5-9.5	1.7-2.5	15	217	9	30
	60-AD21-D69_L	9,5-13	2.5-3.4	11.5-15.5	3-4	15	217	9	30
	60-AD31-D69_L	16-22	4.2-5.8	19-26	5-7	15	217	9	30
	60-AD41-D69_L	32-44	8.4-11.6	38-53	9.6-14	15	217	9	30
	60-AD33-D69_M	35-47	9.2-12.4	42-56	11-15	10	145	4	13
	*60-AD51-D69_L	38-53	10-14	-	-	15	217	9	30
	60-AD42-D69_M	57-77	15-20.3	68-92	18-24.6	10	145	8	26
	60-AD32-D95_M	60-73	15.9-19.3	72-88	19-23.1	8	116	9	30
	60-AD43-D69_M	69-93	18.2-24.5	83-111	22-29.4	10	145	4	13
	60-AD33-D95_M	72-87	19-23	86-104	22.8-27.6	8	116	9	30
	*60-AD51-D95_M	86-104	22.7-27.5	-	-	8	116	9	30
	60-AD32-D115_M	105-119	27.7-31.4	126-143	33-38	5	72	9	30
	60-AD42-D95_M	120-144	31.7-38	144-173	38-45.6	8	116	9	30
	60-AD33-D115_M	126-143	33.3-37.8	151-172	40-45	5	72	8	26
	60-AD43-D95_M	144-174	38-46	173-209	45.6-55	8	116	8	26
	*60-AD53-D95_M	173-209	45.7-55.2	-	-	8	116	8	26
	60-AD42-D115_M	209-237	55.2-62.6	251-284	66-75	5	72	8	26
	60-AD43-D115_M	251-285	66.3-75.3	301-342	79-90	5	72	7	23
	*60-AD53-D115_M	301-342	79.5-90.3	-	-	5	72	7	23

Модели 20 бар (290PSI) только с поршнем из керамики.

Модели с _L включают клапан заливки.

* Не подходит для работы при 60 Гц.

* *Высота всасывания с наполненной головкой и трубой, температурой воды 20°C



ЭЛЕКТРИЧЕСКИЙ ТОК: Величина электрического тока указана на пластине с характеристиками, расположенной на двигателе

МОЩНОСТЬ: 0.37 кВт (0,5 л.с.)

КЛАСС ЗАЩИТЫ : IP-55

УРОВЕНЬ ШУМА дцБ(А): менее 70



ВЕС: 10 кг. (22 фунтов) /15 кг. (33 фунтов)

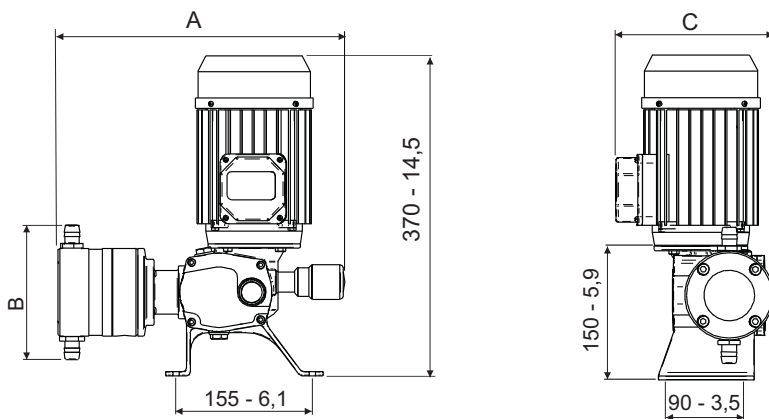

МАТЕРИАЛЫ:

- Поршень: P.E.U.A.P.M. / AISI 316/ Керамика
- Мембрана: Основа из армированного эластомера с волокном, покрытие из ПТФЕ.
- Фиксация: FPM
- Цилиндр: ПП/ПВДФ / AISI 316
- Клапаны (корпус): ПП/ПВДФ/ AISI 31
- Клапаны (шар): Стекло / боросиликатное стекло/ AISI 316
- Шпindelь: Алюминий.
- Корона: Бронза.
- Поршень: Сталь
- Блок: Литой алюминий
- Кулачковый вал: Сталь

РАЗМЕРЫ



ММ		Ø	A	B	C
			P77	320	175
Rest			320	154	195
	Ø	D69	280	154	195
		D95	285	184	195
		D115	285	204	207

ДЮЙМ		Ø	A	B	C
			P77	12,6	6,9
Rest			12,6	6	7,6
	Ø	D69	11	6	7,6
		D95	11,2	7,2	7,6
		D115	11,2	8	8,1

МЕМБРАНЫЙ НАСОС



ГРАФИК СООТНОШЕНИЯ ПОТОК-ДАВЛЕНИЕ

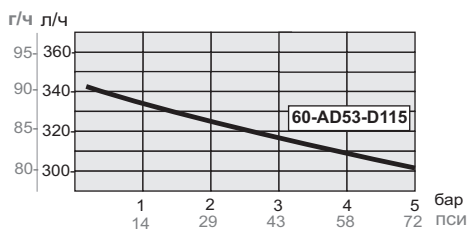
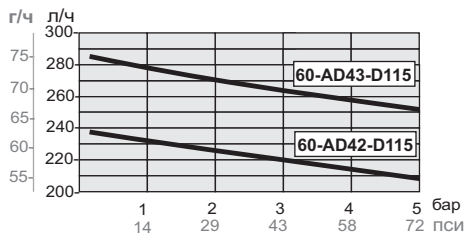
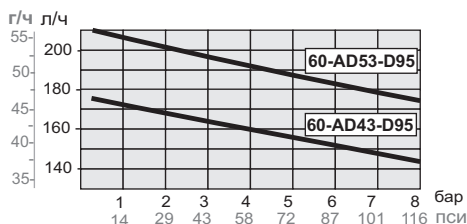
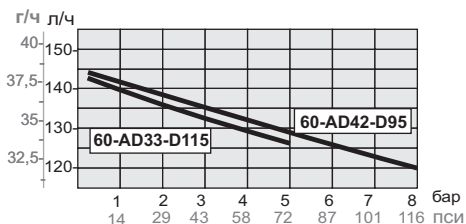
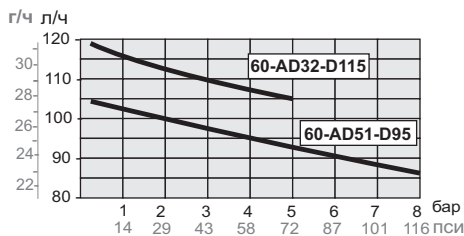
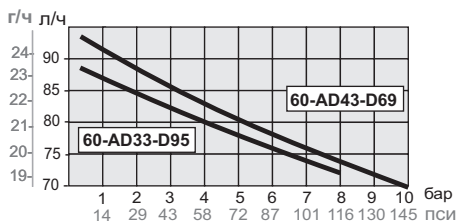
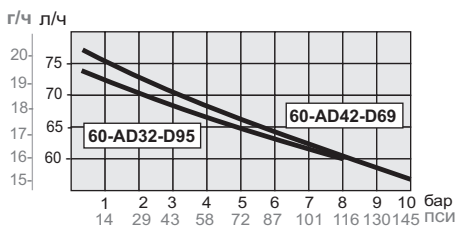
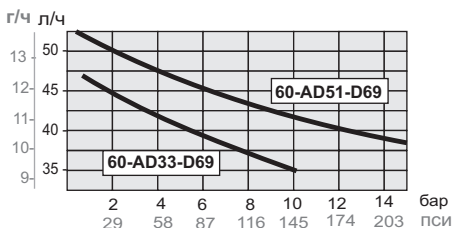
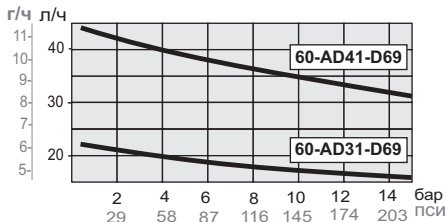
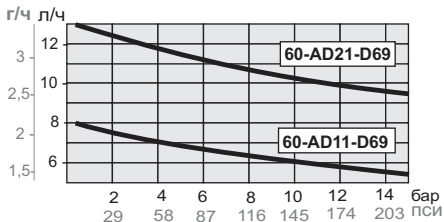



4.- ФУНКЦИОНИРОВАНИЕ

Электрический двигатель передает свою мощность через редуктор, образованный зубчатой передачей (A) и короной (B), приваренной к кулачковой оси (C), которая толкает шпindel (D). К нему, с помощью резьбового соединения, крепится поршень или мембрана (E), возвратное движение которых обеспечивается пружиной (F).

Микрометрический регулятор (G) увеличивает или уменьшает величину пробега поршня или мембраны путем изменения потока впрыска. Поток дозирования регулируется от 0% до 100%.

Регулировка потока также может осуществляться с помощью регулятора частоты, пропорционально изменяя величину потока дозируемого продукта с частотой, задаваемой электрическим двигателем. Поток дозирования регулируется от 10% до 100%.

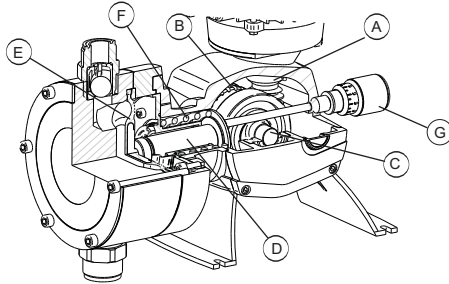

5.- УСТАНОВКА

ОБЩИЕ ПОЛОЖЕНИЯ

Для установки прибора следует выбрать место, защищенное от попадания воды, вдали от источников тепла и с постоянным обновлением воздуха.

Расположите насос в вертикальном положении, на твердой горизонтальной поверхности, чтобы гарантировать смазку всех внутренних элементов. Предусмотреть достаточное пространство для того, чтобы иметь возможность проводить техобслуживание и упростить процесс установки и демонтажа оборудования.

Прикрепить насос к плоской поверхности с помощью 4 винтов (См. рисунок).

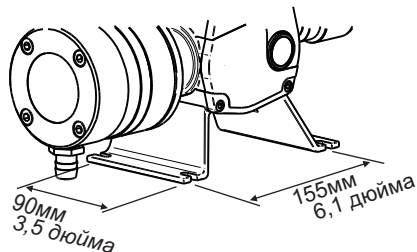



БЛОК

Снять крышку, установленную для транспортировки, заполнить насос маслом SAE 80W90, поставляемым вместе с оборудованием (или другим эквивалентным), до отметки уровня, указанного визирем. Затем установить рабочую крышку (черную с отверстием)

Приблизительный объем масла 250 см³

Список смазочных материалов:

CEPSA SAE80W90
REPSOL EP 80W/90
SHELL SPIRLAXHD OIL 80W/90
ESSO GEAR OIL 80W/90
AGIP ROTRA MP 80W-90
MOBILUDE HD 80W-90
BP ENERGEAR HT 80W-90
CATROL HYPOYC
GULF GEAR MP SAE 80W 90
ELF TRANSGEAR HD 80W-90

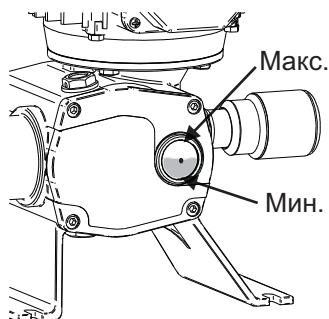

ЭЛЕКТРИЧЕСКИЕ СОЕДИНЕНИЯ



Должна быть установлена и отрегулирована электрическая защита двигателя, соответствующая его номинальной мощности (термомагнитный выключатель) (см. подключение)

Должен быть установлено отключающее устройство для случаев возникновения аварийной ситуации.

Оборудование должно быть защищено от произвольных запусков.



ТРЕХФАЗНОЕ ПОДКЛЮЧЕНИЕ (50/60 Гц)

Для работы с током напряжением 230 В подключение двигателя осуществляется по схеме "треугольник", с установкой необходимой защиты.

Для работы с током напряжением 400 В подключение двигателя осуществляется по схеме "звезда", с установкой необходимой защиты

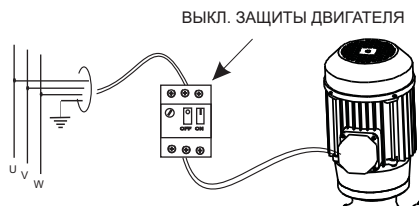
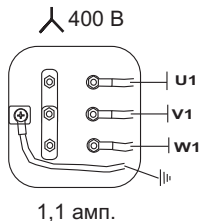
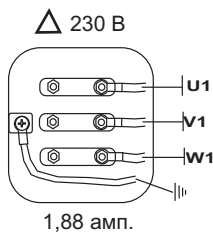

ОДНОФАЗНОЕ ПОДКЛЮЧЕНИЕ

Установить необходимую защиту.

Двигатель 230В 50Гц **2.9 амп.**

Двигатель 110В 60Гц **8.1 амп.**

Установка с температурной защитой

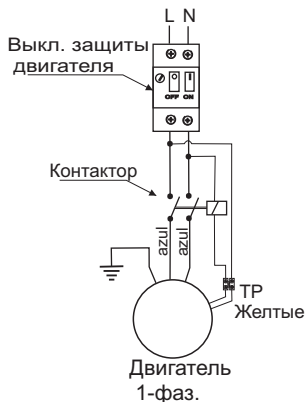

ГИДРАВЛИЧЕСКОЕ СОЕДИНЕНИЕ



Для вывода жидкости, образовавшейся в результате повреждения мембраны или уплотняющей прокладки, к нижней части цилиндра следует подсоединить шланг или трубу, изготовленную из материалов, совместимых с химическим составом дозируемых продуктов.



ВСАСЫВАНИЕ

В месте всасывания дозируемой жидкости в обязательном порядке следует установить сетчатый фильтр, с ячейками размером 100 меш.

Подсоединить всасывающую трубу с внутреннему патрубку цилиндра, установив между ними сетчатый фильтр. Не рекомендуется всасывать продукт, оставшийся на дне резервуара, так этот остаток может содержать не растворенные частицы.

Труба должна быть достаточно жесткой, чтобы не деформироваться в процессе всасывания продукта.

Для улучшения процесса всасывания, труба должна быть как можно короче. Диаметр трубы должен соответствовать диаметру клапана. Как общая норма, если длина трубы превышает 3 м, то ее диаметр должен быть увеличен.

ВПРЫСК

Установить противозвратный клапан в месте подсоединения к водопроводу, как показано на рисунке. Подсоединить шланг впрыска к верхнему соединителю цилиндра.

Для защиты труб от перепадов давления, или для достижения потока постоянной величины, следует установить гаситель импульсов как можно ближе к насосу.

Чтобы упростить процесс очистки и вливания рекомендуется установить клапан продувки. Следует предусмотреть наличие соответствующего резервуара для сбора жидкости, которая может выливаться в процессе очистки или вливания, и отвести ее в безопасное место.

Диаметр трубы должен соответствовать диаметру клапана. Как общая норма, если длина трубы превышает 5 м, то ее диаметр должен быть увеличен. Не забыть установить вентиль.



Для осуществления правильной дозировки в трубе впрыска должно быть противодействие.



Установить предохранительный клапан в одном из ответвлений, как можно ближе к насосу, чтобы защитить установку от избыточного давления. Через это ответвление жидкость направляется в надежное место.

ОБЩАЯ УСТАНОВКА

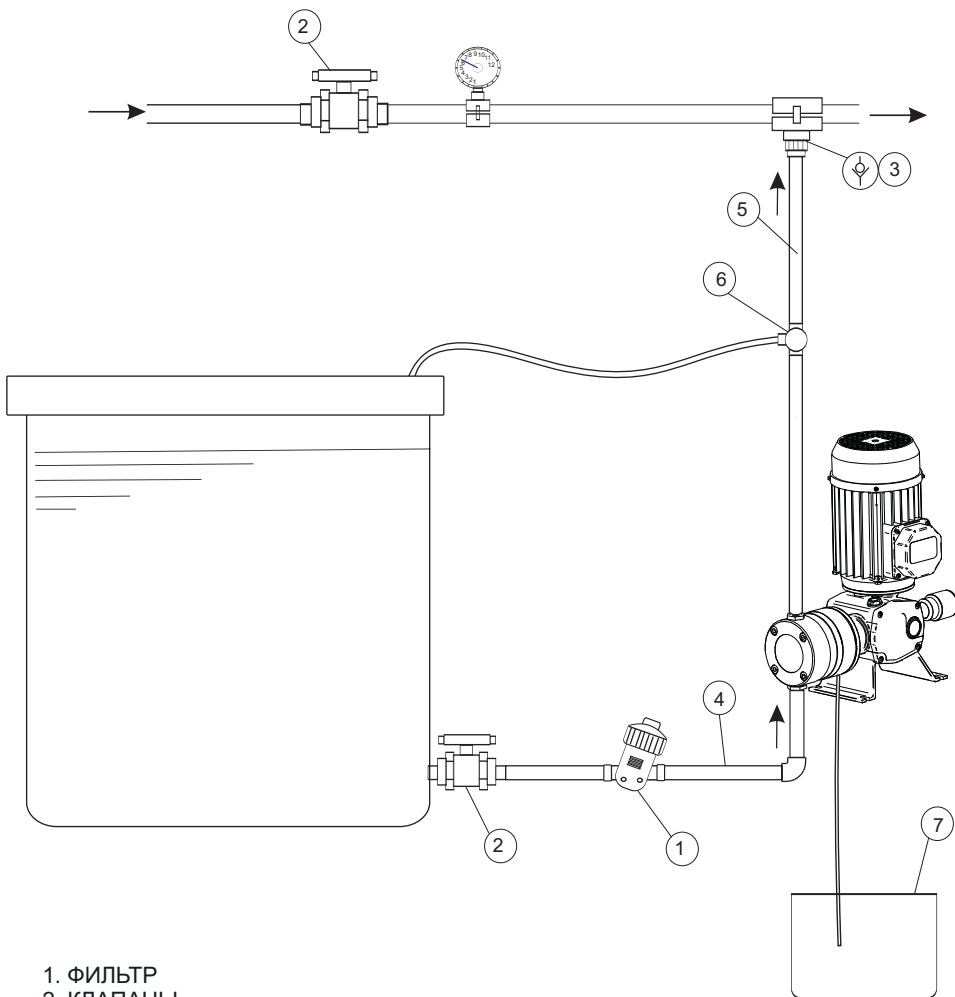

1. ФИЛЬТР
2. КЛАПАНЫ
3. ПРОТИВОВОЗВРАТНЫЙ КЛАПАН
4. ВСАСЫВАНИЕ
5. НАГНЕТАНИЕ
6. ПРЕДОХРАНИТЕЛЬНЫЙ КЛАПАН
7. БАК ДЛЯ СЛИВАНИЯ ЖИДКОСТИ В СЛУЧАЕ УТЕЧКИ

6.- ЗАПУСК И НАСТРОЙКА



КРЕПЛЕНИЕ: Проверить, хорошо ли закреплен насос



Масло: Проверить уровень масла через боковой визир. Заменить наливную крышку, используемую при транспортировке, на рабочую.



ПРОВЕРКА ГИДРАВЛИЧЕСКОЙ СИСТЕМЫ: Проверить, чтобы все клапаны были открыты. Выходы клапана продувки и выпускного клапана должны направлять жидкость в специальный резервуар.



НАПРАВЛЕНИЕ ВРАЩЕНИЯ: Запустить насос, и проверить, что направление вращения двигателя совпадает с направлением, указанным стрелкой. Для изменения направления вращения следует поменять местами две фазы подключения в зажимной колодке двигателя.



ПРОВЕРКА РАБОТЫ НАСОСА: Провести визуальную/слуховую проверку функционирования насоса.



ЗАЛИВКА: Для упрощения процесса заливки, особенно при малой величине потока и при наличии клапана заливки, давление в месте впрыска должно быть минимальным. Если это невозможно сделать, о следует заполнить жидкостью цилиндр и всасывающую трубу.



ЗАЩИТА ОТ ИЗБЫТОЧНОГО ДАВЛЕНИЯ: Отрегулировать предохранительный и выпускной клапаны на нужное давление, не превышая номинальное давление насоса.



ЭЛЕКТРИЧЕСКАЯ ЗАЩИТА: Отрегулировать защитное устройство в соответствии с номинальной силой тока двигателя.



ПОТОК ДОЗИРОВАНИЯ

С помощью микрометрического регулятора можно настроить поток дозирования от 0 до 100%. Не рекомендуется устанавливать величину ниже 10%

Для более точной установки желаемой величины потока дозирования:

- 1.- Произвести заливку насоса, погрузив трубу всасывания в резервуар А.
- 2.- Отметить уровень жидкости на шкале резервуара.
- 3.- Запустить насос и залить предварительно замеренный объем жидкости (V), который находится в резервуаре В.
- 4.- Измерить время (t), которое проходит между запуском насоса и моментом, когда уровень жидкости достигает отметки на шкале резервуара А.
- 5.- Поток дозирования рассчитывается следующим образом:

$$Q(\text{л/ч}) = V (\text{литров}) / t (\text{секунд}) \times 3600$$

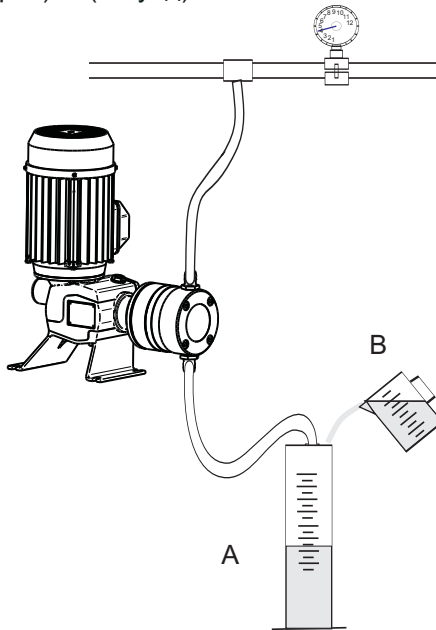

7.- ТЕХНИЧЕСКОЕ ОБСЛУЖИВАНИЕ

УЗЛЫ И ДЕТАЛИ поршневого DOSTEC-40



- (A) 28014
- (B) 28021
- (C) 28017
- (D) 28022
- (F) 28023
- (E) 28024
- (G) 28025

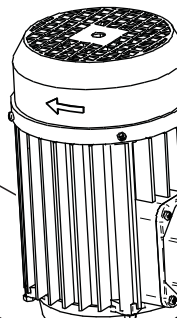

- 62352(x4)
- 60118 (144с/мин)
- 60116 (120с/мин)
- 60117 (60с/мин)
- 60137 (36с/мин)
- 60138 (22с/мин)

- 63213
- 63212
- 60111
- 60319
- 60320(x5)
- 60312
- 63124

- 60-013 (с15-7,5)
- 60-032 (с9-4,5)

- 60302(x4)

- РЕУМН / керам.
- 62-132 / 62-143 (D24)
- 62-133 / 62-144 (D34)
- 60-125 / 62-145 (D49)
- 60-126 / 62-146 (D61)
- 60-127 (D77)

- 60-014
- 60-023(500L)

- 60313

- 63125

- 62-807-P/F
- 63-804-I
- 60-809.1-P/F/I

- 62301
- 62300

- 62129
- 64310
- 60140
- 60304

- 62119
- 63351(P77)

- 63420 (P24)
- 63421 (P34)
- 63422 (P49)
- 63423 (P61)
- 63424 (P77)

- 63332

- 62-806-P-F
- 63-803-I
- 60-808.1-P/F/I

- 62120.1-P/ F/ I (P24)
- 62121.1-P/ F/ I (P34)
- 62122.1-P/ F/ I (P49)
- 62123.1-P/ F/ I (P61)
- 63350 (P77)

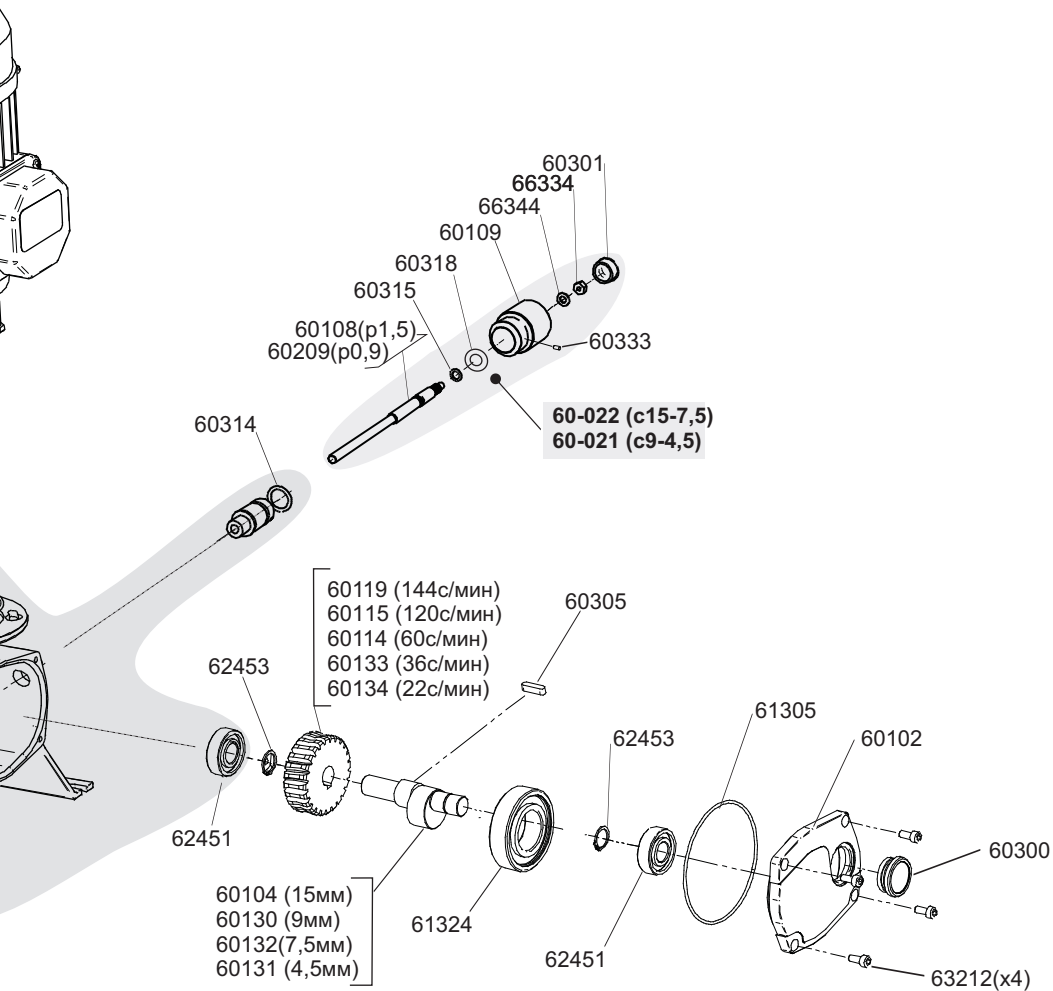



СПИСОК ДЕТАЛЕЙ поршневого DOSTEC-40

Код	Название	Кол-во
28014	Эл. двигатель 370 Вт (1/2 л.с.) 3-фаз. T71 B14	1
28017	Эл. двигатель 370 Вт (1/2 л.с.) 1-фаз. 60 Гц 110В T71 B14 IT-526	1
28021	Эл. двигатель 370 Вт (1/2 л.с.) 1-фаз. 60 Гц T71 B14 выс. крут. момент	1
28022	Эл. двигатель 130 Вт 12 В пост. тока B14	1
28023	Эл. двигатель 130 Вт 24 В пост. тока B14	1
28024	Эл. двигатель 300 Вт 12 В пост. тока B14	1
28025	Эл. двигатель 300 Вт 24 В пост. тока B14	1
60102	Боковая крышка D40	1
60104	Кулачковый вал 15	1
60108	Регулировочная штанга 15	1
60109	Регулятор D40	1
60111	Упор bsf	1
60114	Корона 1 впрыск D40-MF	1
60115	Корона 2 впрыска D40-MF	1
60116	Зубчатая передача 2 впрыска D40-MF	1
60117	Зубчатая передача 1 впрыск D40-MF	1
60118	Зубчатая передача 2,4 впрыска D40	1
60119	Sogona 2,4 впрыска D40	1
60-125	Поршень 200 l - s M20 lock	1
60-126	Поршень 300 l - s M20 lock	1
60-127	Поршень 500 l M20 lock	1
60130	Кулачковый вал 9	1
60131	Кулачковый вал 4,5	1
60132	Кулачковый вал 7,5	1
60133	Корона 0,6 впрыска D40	1
60134	Корона 0,3 впрыска D40	1
60137	Зубчатая передача 0,6 впрыска стандарт D40	1
60138	Зубчатая передача 0,3 впрыска стандарт	1
60140	Защита сердечника D40	1
60209	Регулировочная штанга мембраны Dostec	1
60300	Крышка визира slp 26 miselli	1
60301	Крышка регулятора 20,6	1
60302	Винт M4x8 Din 933 A2	4
60304	Винт M4x6 Din 912 A4	1
60305	Шпонка Din 6885-a 5x5x20	1
60312	Кольцевое уплотнение 68x1,5 NBR	1
60313	Кольцевое уплотнение 44x2 NBR	1
60314	Кольцевое уплотнение 17x3,5 NBR	1
60315	Кольцевое уплотнение 6,5x2 NBR	1
60318	Шайба D8 Din 125 A2	1
60319	Подшипник 608-zz (8x22x7)	1
60320	Эласт. гофрир. шайба (21.5x14,5x0,3)	5
60333	Винт M4x8 DIN 913 A-2	1
61305	Кольцевое уплотнение 88x2,5 NBR	1
61324	Подшипник 6206zz (30x62x16) EF	1
62119	Разделитель цилиндра MF	1
62120.1-P/F/I	Цилиндр 50 л/ч - с 3/4'	1
62121.1-P/F/I	Цилиндр 100 л/ч - с 3/4'	1
62122.1-P/F/I	Цилиндр 200 л/ч - с 3/4'	1
62123.1-P/F/I	Цилиндр 300 л/ч - с 3/4'	1
62129	Мехи FPM MF	1
62-132	Поршень 50 л/ч - с M20 lock	1
62-133	Поршень 100 л/ч - с M20 lock	1
62-143	Поршень 50 л/ч - с керам. M20 lock	1
62-144	Поршень 100 л/ч - с керам. M20 lock	1
62-145	Поршень 200 л/ч - с керам. M20 lock	1



62-146	Поршень 300 л/ч - с керам. M20 lock	1
62300	Кольцевое уплотнение 19x3 FPM	2
62301	Кольцевое уплотнение 19x3 NBR	2
62352	Винт M6x12 Din 933 A2	4
62451	Подшипник 6202 zz	2
62453	Эласт. кольцо 15 Din 471	2
63124	Пробка загрузки код: 483209021	1
63125	Пробка закрыв. код: 483209011	1
63212	Винт M5x12 Din 912 A2	5
63213	Шайба 18x5x2,5 F5	1
63332	Винт M8x90 Din 912 A2	4
63350	Цилиндр 500 л/ч	1
63351	Фланец электр. 500 л	1
63420	Муфта 25x34x6 FPM 50 л/ч	2
63421	Муфта 35x45x6 FPM 100 л/ч	2
63422	Муфта 50x60x6 FPM 200 л/ч	2
63423	Муфта 60x68x6 FPM 300 л/ч	2
63424	Муфта 78x87x6 FPM 500 л/ч	2
64310	Кольцевое уплотнение 55,5x3,5 NBR	1
66334	Гайка M6 Din 934 A2	1
66344	Шайба D6 Din 125 A2	1

УЗЛЫ

60-013	Блок Dostec-40 шаг 1мм укомплект.	1
60-014	Направляющая сердечника Dostec-40P	1
60-021	Регулятор Dostec-40 шаг 0,9 мм укомплек.	1
60-022	Регулятор Dostec-40 шаг 1,5 мм укомплек.	1
60-023	Направляющая сердечника Dostec-40P 500 л/ч	1
60-032	Блок Dostec-40 шаг 0,9 мм укомплек.	1

КЛАПАНЫ

60-808.1-P/F/I	Клапан всасывания шланга 6X12 3/4	1
60-809.1-P/F/I	Клапан нагнетания шланга 6X12 3/4	1
62-806-P/F	Клапан всасывания 3/4	1
62-807-P/F	Клапан нагнетания 3/4	1
63-803-I	Клапан всасывания 3/4 нерж.	1
63-804-I	Клапан нагнетания 3/4 нерж.	1
60-814.1-P/F/I	Клапан заливки 3/4 макс. 60 л/ч	1
60-840-P/F/I	Клапан заливки 3/4 макс. 500 л/ч	1

НАБОРЫ ДЛЯ ТЕХОБСЛУЖИВАНИЯ (клапаны+муфты + мехи+кольцевое уплотнение)

60-071-P	Набор для техобслуживания Dostec-40 P24 PP
60-072-P	Набор для техобслуживания Dostec-40 P34 PP
60-073-P	Набор для техобслуживания Dostec-40 P49 PP
60-074-P	Набор для техобслуживания Dostec-40 P61 PP
60-075-P	Набор для техобслуживания Dostec-40 P77 PP

Обозначение материалов:

- P= Полипропилен
- F= ПВДФ
- I= AISI 316
- C= Керамика

УЗЛЫ И ДЕТАЛИ Мембранного DOSTEC-40

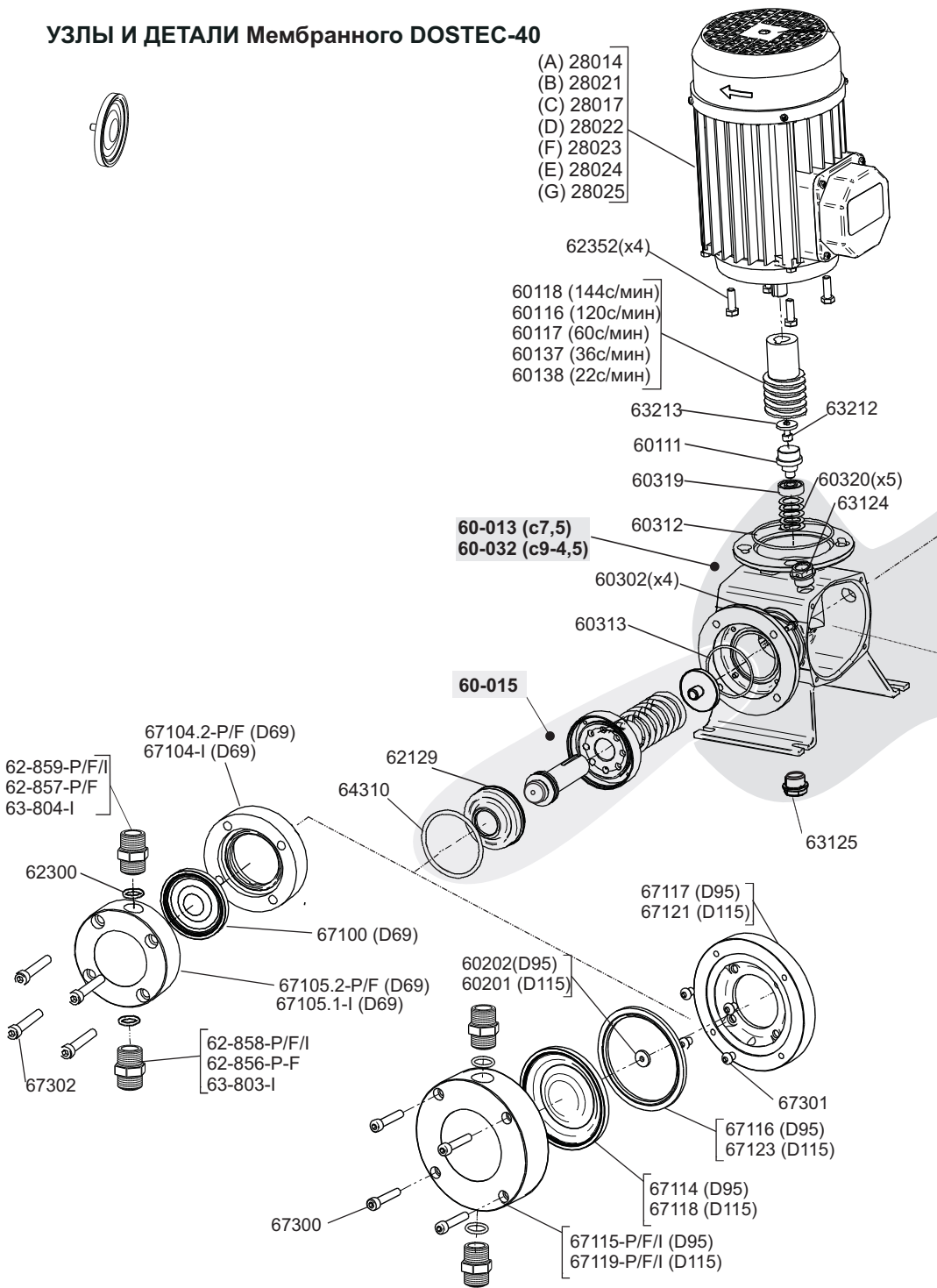

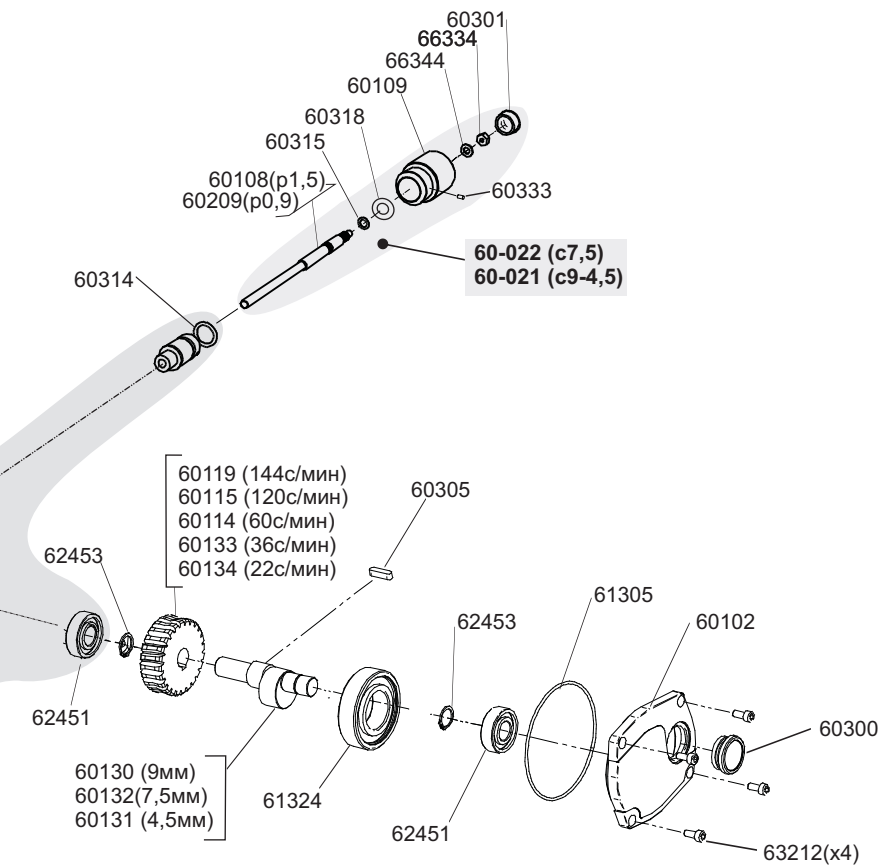



СПИСОК ДЕТАЛЕЙ мембранного DOSTEC-40

Код	Название	Кол-во
28014	Эл. двигатель 370 Вт (1/2 л.с.) 3-фаз. Т71 В14	1
28017	Эл. двигатель 370 Вт (1/2 л.с.) 1-фаз. 60Гц 110В Т71 В14 IT-526	1
28021	Эл. двигатель 370 Вт (1/2 л.с.) 1-фаз. 50Гц Т71 В14 выс. крутящий момент	1
28022	Эл. двигатель 130 Вт 12 В пост. тока В14	1
28023	Эл. двигатель 130 Вт 24 В пост. тока В14	1
28024	Эл. двигатель 300 Вт 12 В пост. тока В14	1
28025	Эл. двигатель 300 Вт 24 В пост. тока В14	1
60102	Боковая крышка D40	1
60104	Кулачковый вал 15	1
60108	Регулировочная штанга 15	1
60109	Регулятор D40	1
60111	Упор bsf	1
60114	Корона 1 впрыск D40-MF	1
60115	Корона 2 впрыска D40-MF	1
60116	Зубчатая передача 2 впрыска D40-MF	1
60117	Зубчатая передача 1 впрыск D40-MF	1
60118	Зубчатая передача 2,4 впрыска D40	1
60119	Корона 2,4 впрыска D40	1
60130	Кулачковый вал 9	1
60131	Кулачковый вал 4,5	1
60132	Кулачковый вал 7,5	1
60133	Корона 0,6 впрыска D40	1
60134	Корона 0,3 впрыска D40	1
60137	Зубчатая передача 0,6 впрыска стандарт D40	1
60138	Зубчатая передача 0,3 впрыска стандарт	1
60201	Запасная мембрана Dostec D115 (черная)	1
60202	Запасная мембрана Dostec D115 (красная)	1
60209	Регулировочная штанга мембраны Dostec	1
60300	Крышка визира slr 26 miselli	1
60301	Крышка регулятора 20,6	1
60302	Винт M4x8 Din 933 A2	4
60305	Шпонка Din 6885-а 5x5x20	1
60312	Кольцевое уплотнение 68x1,5 NBR	1
60313	Кольцевое уплотнение 44x2 NBR	1
60314	Кольцевое уплотнение 17x3,5 NBR	1
60315	Кольцевое уплотнение 6,5x2 NBR	1
60318	Шайба D8 Din 125 A2	1
60319	Подшипник 608-zz (8x22x7)	1
60320	Эласт. гофрир. шайба (21.5x14,5x0,3)	5
60333	Винт M4x8 DIN 913 A-2	1
61305	Кольцевое уплотнение 88x2,5 NBR	1
61324	Подшипник 6206zz (30x62x16) EF	1
62119	Разделитель цилиндра MF	1
62129	Мехи FPM MF	1
62300	Кольцевое уплотнение 9x3 FPM	2
62352	Винт M6x12 Din 933 A2	4
62451	Подшипник 6202 zz	2
62453	Эласт. кольцо 15 Din 471	2
63124	Пробка загрузки код: 483209021	1
63125	Пробка закрыв. код: 483209011	1
63212	Винт M5x12 Din 912 A2	5
63213	Шайба 18x5x2,5 F5	1
64310	Кольцевое уплотнение 55,5x3,5 NBR	1
66334	Tuerca M6 Din 934 A2	1



66344	Шайба D6 Din 125 A2	1
67100	Мембрана D69	1
67104-I	Основа мембраны D69 AISI316	1
67104.2-P/F	Основа мембраны D69	1
67105.1-I	Цилиндр мембраны D69 3/4" AISI316	1
67105.2-P/F	Цилиндр мембраны D69 3/4" AISI316	1
67114	Мембрана D95	1
67115-P/F/I	Цилиндр мембраны D95	1
67116	Основа мембраны D95	1
67117	Фланец мембраны D95	1
67117-I	Фланец мембраны D95 нерж.	1
67118	Мембрана D115	1
67119-P/F/I	Цилиндр мембраны D115	1
67121	Фланец мембраны D115	1
67121-I	Фланец мембраны D115 нерж.	1
67123	Основа мембраны D115	1
67300	Винт M8x40 Din 912 A2	4
67301	Винт M8x10 iso 7380 A2	4
67302	Винт M8x60 Din 912 A2	4

УЗЛЫ

60-013	Блок Dostec40 шаг 1,5 мм. укомплек.	1
60-015	Направляющая сердечника Dostec-40D	1
60-021	Регулятор Dostec-40 шаг 0,9 мм. укомплек.	1
60-022	Regulador Dostec-40 шаг 1,5 мм. укомплек.	1
60-032	Блок Dostec40 шаг 0,9 мм. укомплек.	1

КЛАПАНЫ

60-808.1-F/I	Клапан всасывания шланга 6X12 3/4	1
60-809.1-F/I	Клапан нагнетания шланга 6X12 3/4	1
60-858-P	Клапан всасывания 6X12 3/4 PP Боросиликат	1
60-859-P	Клапан нагнетания 6X12 3/4 PP Боросиликат	1
62-806-F	Клапан всасывания 3/4 ПВДФ	1
62-807-F	Клапан нагнетания 3/4 ПВДФ	1
62-856-P	Клапан всасывания 3/4 PP Боросиликат	1
62-857-P	Клапан нагнетания 3/4 PP Боросиликат	1
63-803-I	Клапан всасывания 3/4 нерж.	1
63-804-I	Клапан нагнетания 3/4 нерж.	1
60-814.1-P/F/I	Клапан заливки 3/4 макс. 60 л/ч	1
60-840-P/F/I	Клапан заливки 3/4 макс. 500 л/ч	1

НАБОРЫ ДЛЯ ТЕХОБСЛУЖИВАНИЯ (клапаны+муфты + мехи+кольцевое уплотнение)

60-080-P	Набор для техобслуживания Dostec-40 D69 6X12 PP
60-081-P	Набор для техобслуживания Dostec-40 D69 3/4 PP
60-082-P	Набор для техобслуживания Dostec-40 D95 PP
60-083-P	Набор для техобслуживания Dostec-40 D115 PP

Обозначение материалов:

-P= Полипропилен

-F= ПВДФ

-I= AISI 316

Клапан 6X12 (макс. 60 л/ч)

ПП / ПВДФ

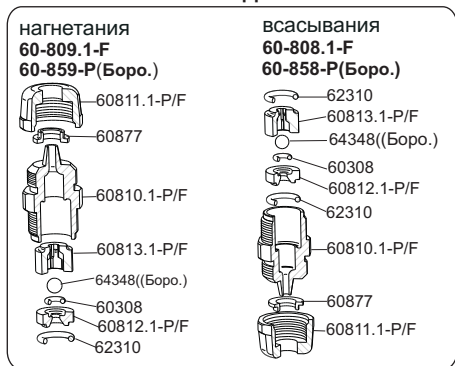

AISI 316

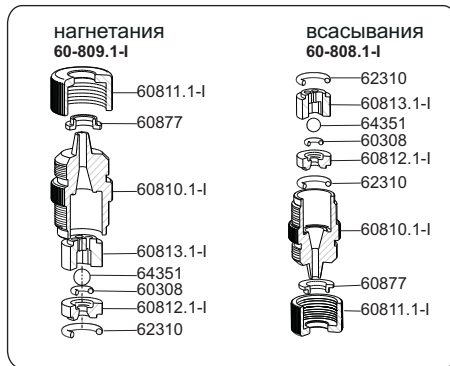

Клапан 3/4 (макс. 500 л/ч.)

ПП / ПВДФ



AISI 316

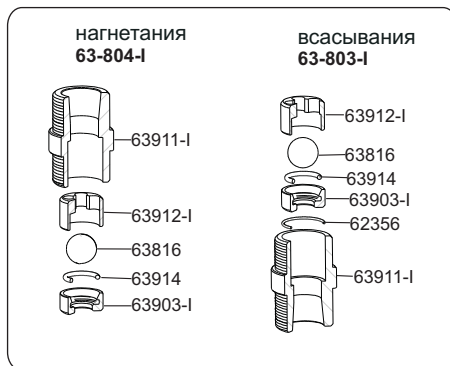

Клапан заливки 3/4

60-840-P (макс. 60 л/ч.)

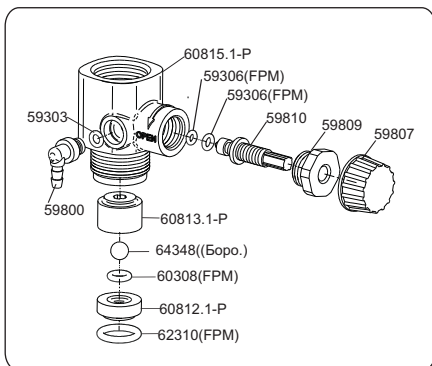

60-814.1-P (макс. 500 л/ч)

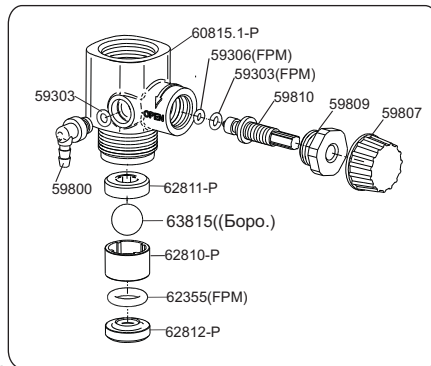



ТЕХНИЧЕСКОЕ ОБСЛУЖИВАНИЕ



*Прежде чем приступать к любым операциям по техобслуживанию необходимо убедиться, что:
Насос остановлен и отключен от сети электропитания.*

Нет давления ни внутри головки, ни в нагнетательной трубе. Перед открытием головки ее следует опорожнить.

Персонал, отвечающий за техобслуживание должен применять соответствующие защитные средства, используемые при манипуляции дозируемых жидкостей.

ПЕРИОДИЧЕСКОЕ ТЕХОБСЛУЖИВАНИЕ:

Выполнить замену масла после первых 500 ч. работы Последующие замены масла осуществляются через каждые 2000 ч. (мин. один раз в год).

Каждые 3 месяца или 1000 рабочих часов проверять состояние поршня.

Каждые 3 месяца или 1000 рабочих часов проверять состояние муфт.

Каждые 3 месяца или 1000 рабочих часов проверять состояние мембраны.

Каждые 3 месяца или 1000 рабочих часов проверять состояние мехов.

1 раз в месяц проверять состояние фильтра всасывания.

Каждые 3 месяца или 1000 рабочих часов проверять состояние клапанов.

Рекомендуется периодически пропуская через дозирующий насос чистую воду (например, одновременно с опустошением резервуара) для удаления осадков, которые могут остаться внутри цилиндра или в нагнетательных и всасывающих трубах.

В случае использования высококоррозийных жидкостей, рекомендуется проводить проверки в два раза чаще.



ПРОБЛЕМА	ПРИЧИНА	РЕШЕНИЕ
ДВИГАТЕЛЬ НЕ ВРАЩАЕТСЯ	НЕТ НАПРЯЖЕНИЯ ВКЛЮЧИЛАСЬ ЗАЩИТА ДВИГАТЕЛЯ	- Проверить входное напряжение с помощью вольтметра - Проверить с помощью амперметра силу тока, которая не должна превышать номинальную
ДВИГАТЕЛЬ ПЕРЕГРЕВАЕТСЯ	ОШИБКА ОДНОЙ ФАЗЫ (трехфазный); НЕПРАВ. ВХОДНОЕ НАПРЯЖЕНИЕ РАСХОД ПРЕВЫШАЕТ НОМИНАЛЬНУЮ ВЕЛИЧИНУ НИЗКАЯ РАБОЧАЯ ЧАСТОТА (только с регулятором частоты)	- Проверить напряжение на клеммах двигателя с помощью вольтметра - Убедиться, что входное напряжение совпадает в напряжением двигателя (-10% / +10%) - Убедиться, что давление впрыска не превышает величины, указанной на модуле - Проверить входное напряжение с помощью вольтметра - Увеличить рабочую частоту с помощью регулятора
ДВИГАТЕЛЬ РАБОТАЕТ, НЕ НАСОС НЕ ПРОИЗВОДИТ ВПРЫСКА ИЛИ ДОЗИРОВАНИЕ НИЖЕ НОМИНАЛЬНОЙ ВЕЛИЧИНЫ	НЕ ВЫПОЛНЕНА ЗАЛИВКА НАСОСА КЛАПАН ВСАСЫВАНИЯ ИЛИ ВПРЫСКА ЗАГРЯЗНЕН ИЛИ ИЗНОШЕН ФИЛЬТР ВСАСЫВАНИЯ ЗАГРЯЗНЕН ВОЗДУХ ПРОНИКАЕТ ВО ВСАСЫВАЮЩУЮ ТРУБУ КАВИТАЦИЯ ПРИ ВСАСЫВАНИИ	- Произвести заливку насоса путем впрыска под нулевым давлением - Прочистить или заменить клапаны - Очистить фильтр - Проверить герметичность в местах соединения - Увеличить диаметр труб. - Уменьшить длину всасывающей трубы. - Уменьшить скорость с помощью регулятора - Использовать менее вязкую жидкость.
УТЕЧКА ЖИДКОСТИ ИЗ НИЖНЕГО ОТВЕРСТИЯ ЦИЛИНДРА	МУФТЫ ИЗНОШЕНЫ ПОРШЕНЬ ИЗНОШЕН	- Заменить муфты - Заменить поршень
УТЕЧКА МАСЛА ИЗ НИЖНЕГО ОТВЕРСТИЯ ЦИЛИНДРА	МЕХИ ИЗНОШЕНЫ	- Заменить мехи
УТЕЧКА МАСЛА ЧЕРЕЗ РЕГУЛЯТОР НАСОСА	ПРОКЛАДКИ РЕГУЛЯТОРА ИЗНОШЕНЫ	- Заменить прокладки

ДЕКЛАРАЦИЯ СООТВЕТСТВИЯ ДИРЕКТИВАМ ЕС



I.T.C S.L.

Mar Adriàtic, 1

Polígono Torre del Rector

08130 Santa Perpètua de Mogoda (Санта Перпетуа де Могода)

Заявляет, что все модели изделий **DOSTEC** с соответствующими серийными номерами и годом выпуска соответствуют Директиве по машиностроению 2006/42/СЕ всегда, когда установка, использование и техобслуживание выполняются в соответствии с действующими нормами, и следуя указаниям руководства пользователя.

Антон Паланас (Antón Planas)

Менеджер

ГАРАНТИЯ



I.T.C. S.L. предоставляет гарантию на изделие, описанное в данном документе, сроком на 1 год со дня его покупки, на все дефекты производства или материалов, всегда, когда установка, использование и техобслуживание данного изделия выполнялись в соответствии с нормами.

Изделие должно быть отправлено за наш счет в нашу мастерскую или отдел технического обслуживания **I.T.C. S.L.** Расходы по возврату изделия должен оплачивать получатель.

К изделию должен прилагаться документ о гарантии с датой покупки и печатью магазина, или фотокопия счета-фактуры о покупке.

МОДЕЛЬ

СЕРИЙНЫЙ НОМЕР

Дата покупки и печать
магазина

ДАТА: _____

Изд.:04/03/14 RS

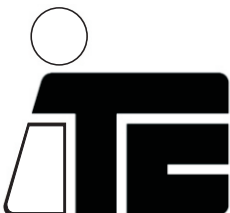

C/ Del Mar Adriàtic nº 1 Pol. Ind. Torre del Rector
P.O. Box 60
08130 STA. PERPETUA DE MOGODA
БАРСЕЛОНА - ИСПАНИЯ

Тел. 93 544 30 40 Факс 93 544 31 61
e-mail: itc@itc.es www.itc.es